

190.34.022

√ Ra12,5 (√)

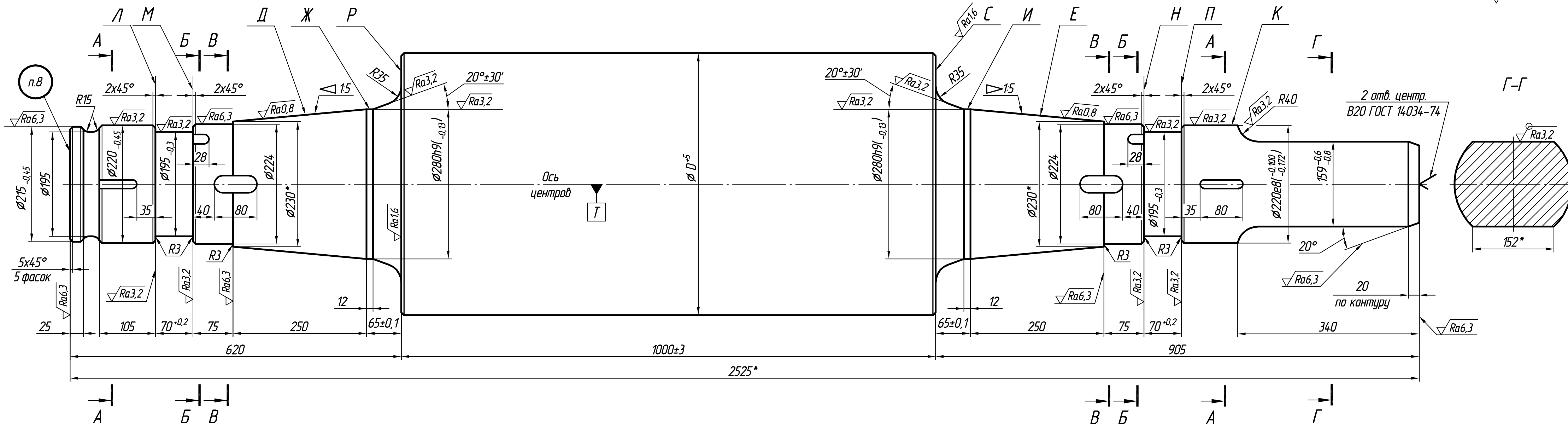

A-A

B-B

B-B

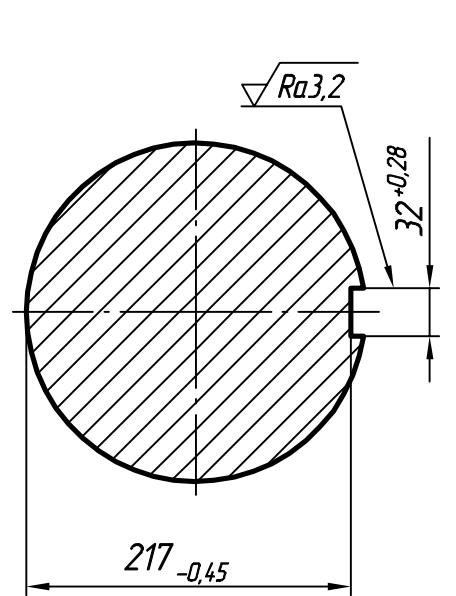
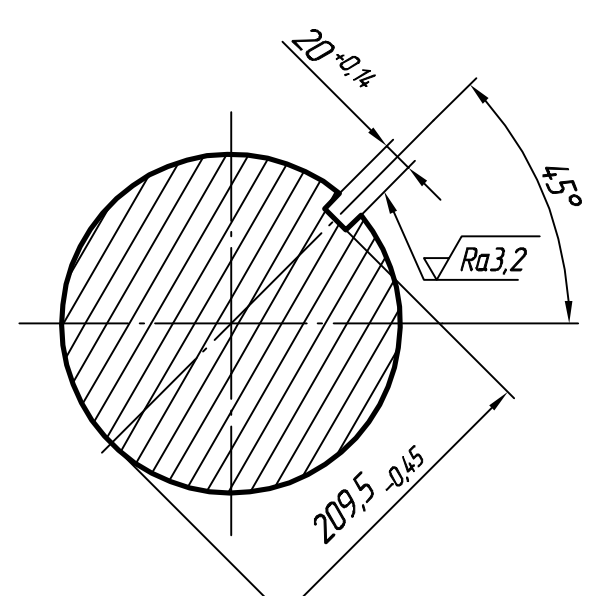
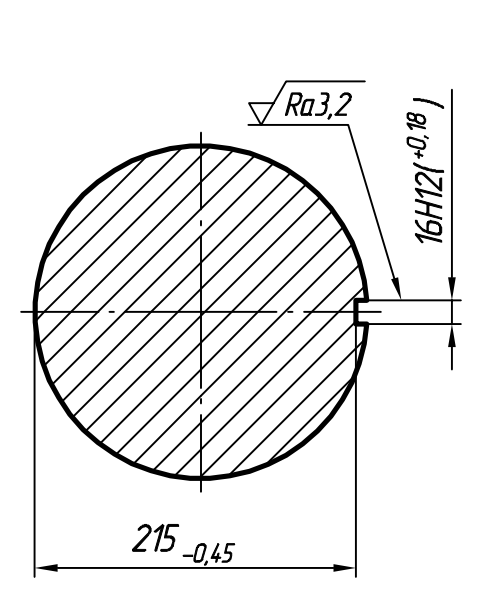

Обозначение	Код	D, мм	Марка чугуна	Масса, т
190.34.022-01	490x1000	490	СПХН-43	1,9
190.34.022-02/1	470x1000	470	СП-60	1,8
190.34.022-03	520x1000	520	СПХН-43	2,18

- Изготовление, приемка и упаковка вала по ТУ 14-120-35-03.
- Допуск прямолинейности образующих конусных поверхностей Д и Е $0,015$ мм.
- Допуск профиля продольного сечения конусов Д и Е не более $0,03$ мм.
- Допуск радиального биения поверхностей Д, Е, Ж, И и К относительно оси Т $0,15$ мм.
- Допуск торцового биения поверхностей Л, М, Н, П, Р и С относительно оси Т $0,15$ мм.
- Общие допуски по ГОСТ 30893.1: $+t_2$; $-t_2$; $\pm t_2/2$.

- * Размеры для справок.
- Маркировать ударным способом по ТУ 14-120-35-03.

190.34.022				Лист	Масса	Масштаб
Изм.	Лист	№ докум.	Подп.	Дата	см. табл.	1:5
Разраб.	Горохов			09.12.08		
Проб.	Пугачев				Лист	Листов
Т.контр.						1
Н.контр.	Митенев				Чугун по ТУ 14-120-35-03 (см. таблицу)	
Утв.	Соколов				МЗ "Петросталь" Технологический отдел	

Подп. и дата
 Инв. № дубл.
 Взам. инв. №
 Подп. и дата
 Инв. № подл.